

MINUTERIE SYNCHRONES À réarmement manuel

MS 65

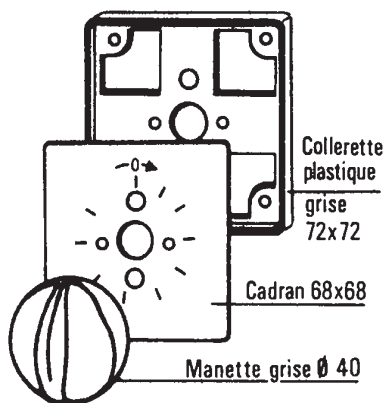

HABILLAGE 72 MS



Epf maxi du panneau de fixation : 5 mm.

- BASE DE TEMPS** : Mouvement à moteur synchrone, indéréglable.
Puissance consommée : 2 VA.
- ALIMENTATION** : 230 V 50 Hz
- TEMPORISATIONS** : ● 6 Minutes ● 60 Minutes ● 12 Heures
● 15 Minutes ● 120 Minutes ● 24 Heures
● 30 Minutes ● 6 Heures ● 48 Heures
- POUVOIR DE COUPURE**: 16 (4)A/250 V.
- INTERRUPTEUR** : Bipolaire-inverseur.
- TEMPÉRATURE D'UTILISATION** : T. 85° C
- FIXATION** : 2 Vis Ø M.4
- POIDS** : 130g
- EMBALLAGE** : Plateau de 50 pièces

FONCTION ET BRANCHEMENT :

Schéma Bipolaire-inverseur

	0	↑
a - a1		
a - a0		
b - b0		
b - b1		

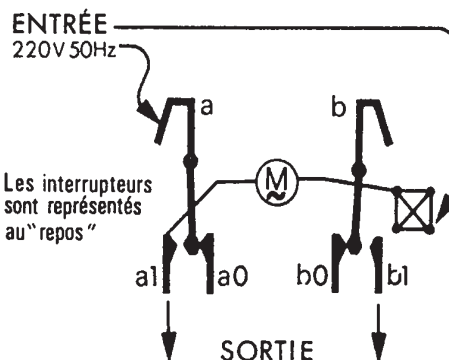

ENCOMBREMENT ET FIXATION :

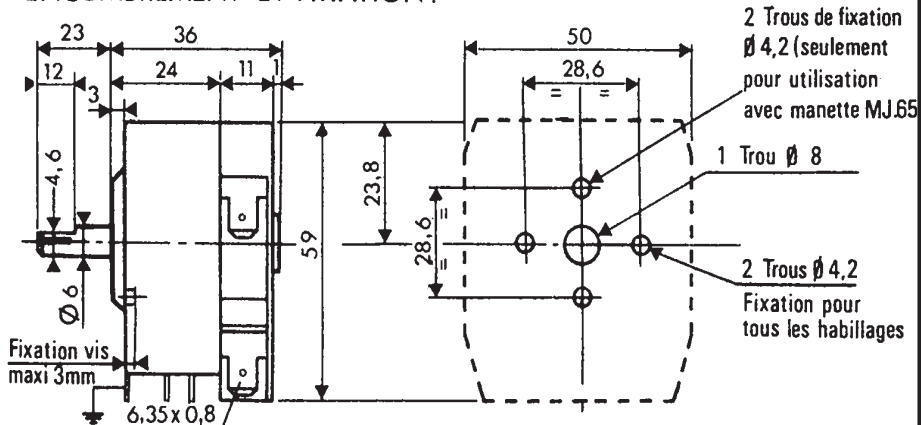

POSITIONS de FONCTIONNEMENT

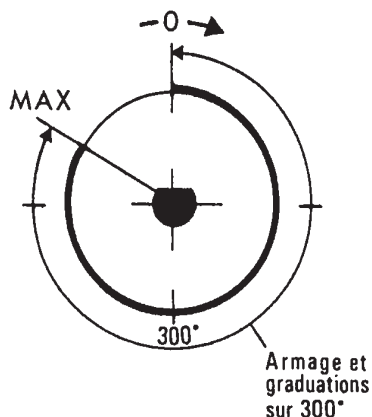

Possibilité de fournir les minuteries MS.65 en exécutions spéciales (autres tensions d'alimentation, interrupteurs, temporisations) par commandes ouvertes de 600 pièces, en livraisons cadencées de 100 p.mini.

MCI

MATERIELS DE CONTROLÉ INDUSTRIEL

11, Rue Rabelais - 93102 MONTREUIL Cedex - Fax : 01.48.70.27.61

@ Web : www.mci-coupatan.com - eMail : info@mci-coupatan.com

📞 Renseignements techniques : 01.49.88.28.77 / 01.49.88.28.76